

Ventilator type JK-30MTD – JK-40MTD – JK-50MTD

Centrifugalventilator type JK-30MTD, JK-40MTD og JK-50MTD, direkte koblet, er konstrueret til renlufttransport.

Ventilatoren har bagudbøjede skovblade, og er udført med aerodynamisk indtag.

Løbehjulet er statisk og dynamisk afbalanceret efter ISO 10816-3.

Til styring af ventilatorens omdrejningstal og luftmængde anvendes normalt en frekvensomformer.

Maks. driftstemperatur: 60°C

Indføringen (D) leveres standard med flange.

Specifikke mål for afgang- og indføøringsflanger findes under "Flanger".

Ventilatorerne kan leveres i gnistfri udførelse med rustfri indføoring og kan leveres med eksplosionssikker (Eex) motor.

Ventilatoridiagram for hver type er anført på efterfølgende sider.

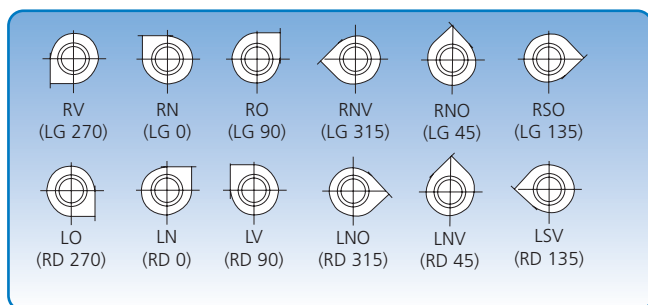
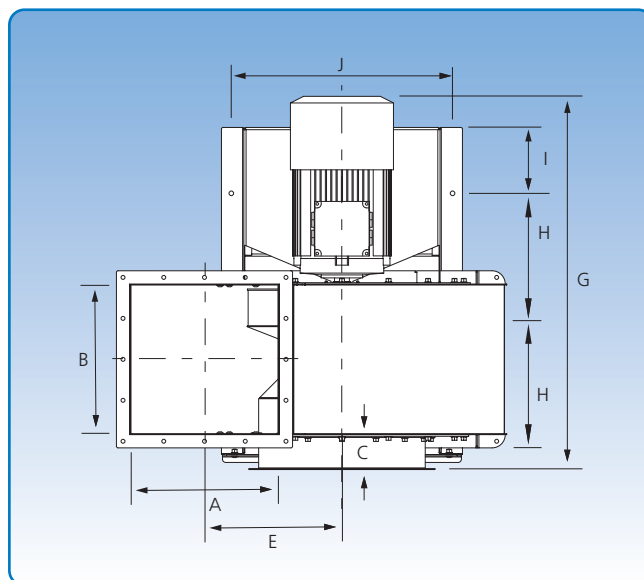
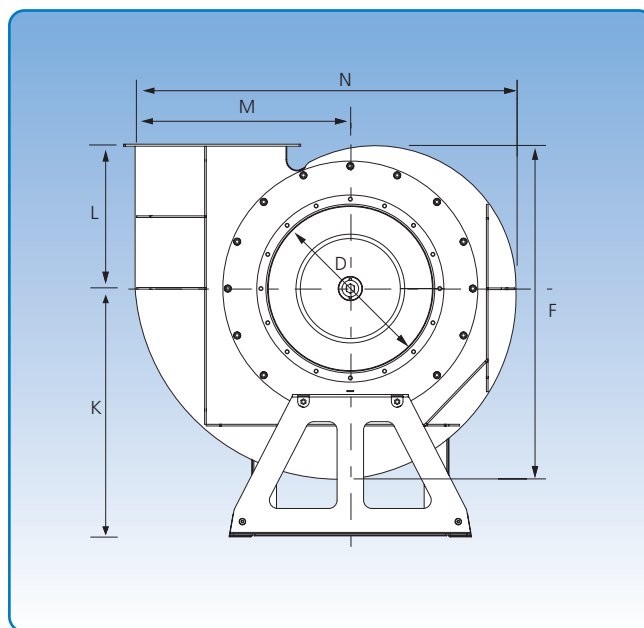

6 positioner. Positionsbetegnelsen gælder for ventilatoren set fra sugesiden.

Dimensioner

Type	A mm	B mm	C mm	D mm	E mm	F mm	G mm	H mm	I mm	J mm	K mm	L mm	M mm	N mm	Vægt u/motor kg
JK-30MTD	250	250	106	300	318	645	733	275	51	430	550	276	450	768	37
JK-40MTD	350	350	106	400	368	779	903	370	49	550	650	326	550	1098	119
JK-50MTD	450	450	106	500	416	1012	1128	370	199	672	750	436	643	1146	206

Ventilator type JK-30MTD Tekniske data

Motor: IP 55

Ventilatoren leveres med følgende motorer:

50 Hz	60 Hz	amp.	Vægt på motor kg
4,0 kW	4,8 kW	7,8	45
2880 min ⁻¹	3456 min ⁻¹		

Maksimale omdrejningstal:

Løbehjul: 3.575 min⁻¹

Arbejdsområde:

Luftmængde: 2.000 - 6.000 m³/h

Tryk: 120 - 330 mmVS

El-tilslutning:

230/400 V.

Byggeform:

B3 - motor med fod.

Varianter:

Ventilator kan leveres med flangemotor - type B5/B14.

Løbehjul:

Antal blade, standard: 6 stk.

Diameter: $\varnothing 424$ mm

Højde: 171 mm

Lydeffektniveau og tilført effekt

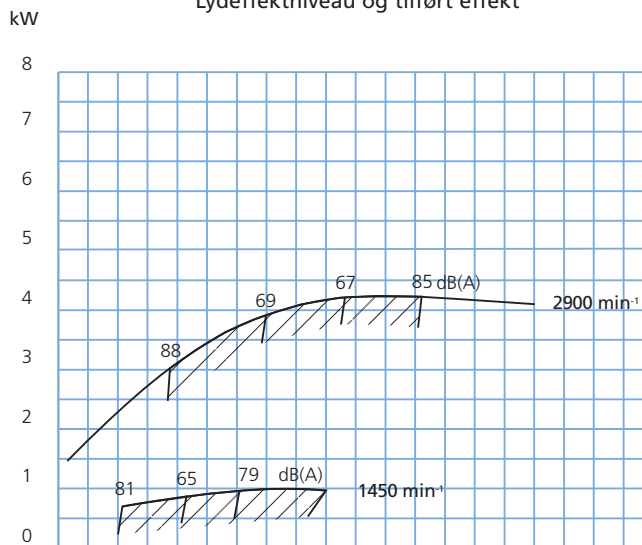

Virkningsgrad og tryk

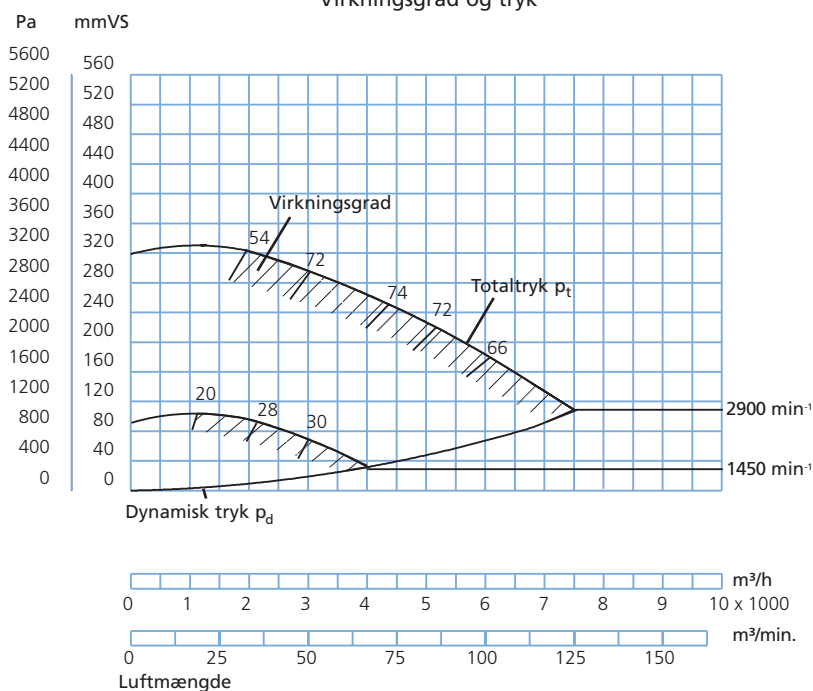

Ventilator type JK-40MTD Tekniske data

Motor: IP 55

Ventilatoren leveres med følgende motorer:

50 Hz	60 Hz	amp.	Vægt på motor kg
11 kW	13,2 kW	20,2	102
2940 min ⁻¹	3528 min ⁻¹		

Maksimal omdrejningstal:

Løbehjul: 3.575 min⁻¹

Arbejdsområde:

Luftmængde: 2.500 - 14.000 m³/h

Tryk: 120 - 460 mmVS

El-tilslutning:

400/690 V.

Byggeform:

B3 - motor med fod.

Løbehjul:

Antal blade, standard: 6 stk.

Diameter: ø515 mm

Højde: 196 mm

Lydtryksniveau og tilført effekt

kW

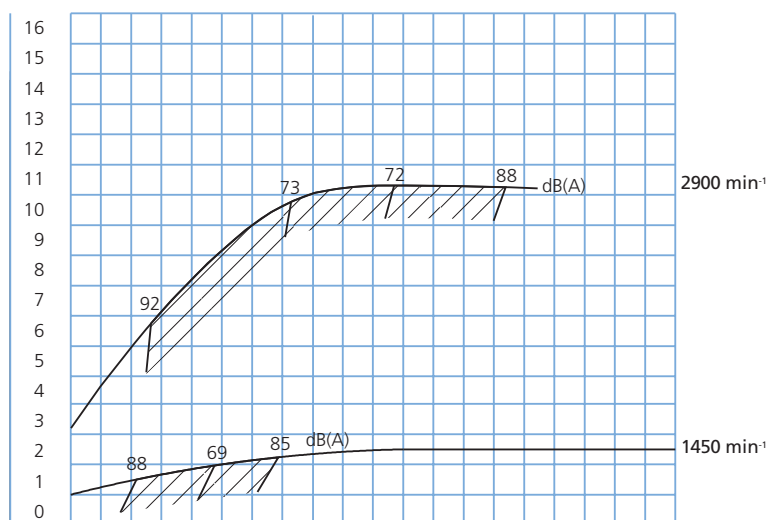

Virkningsgrad og tryk

Pa mmVS

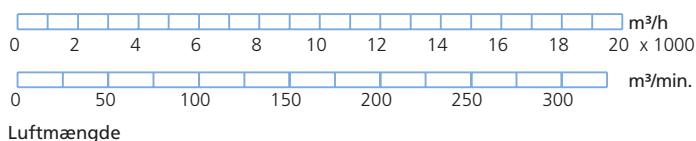
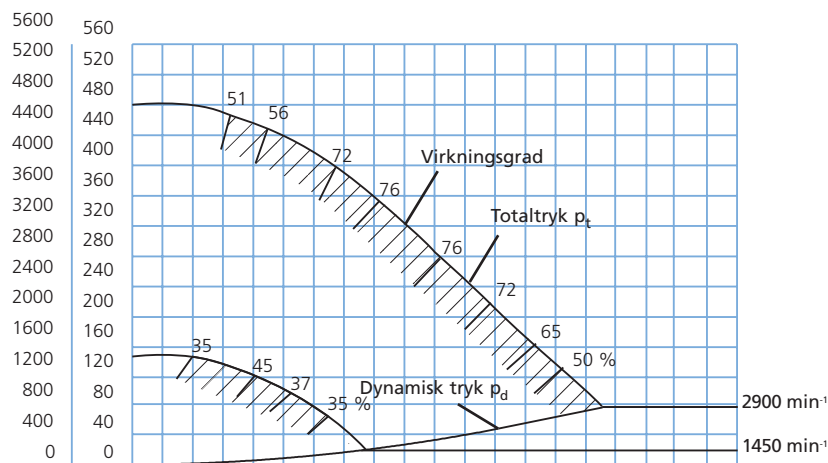

Ventilator type JK-50MTD Tekniske data

Motor: IP 55

Ventilatoren leveres med følgende motorer:

50 Hz	60 Hz	amp.	Vægt på motor kg
18,5 kW	22,2 kW	33,0	136
22,0 kW	26,4 kW	39,2	158
2940 min ⁻¹	3528 min ⁻¹		

Maksimal omdrejningstal:

Løbehjul: 3.575 min⁻¹

Arbejdsområde:

Luftmængde: 2.500 - 22.000 m³/h

Tryk: 160 - 590 mmVS

El-tilslutning:

400/690 V.

Byggeform:

B3 - motor med fod.

Løbehjul:

Antal blade, standard: 8 stk.

Diameter: ø574/608 mm

Højde: 227/224 mm

Lydtryksniveau og tilført effekt

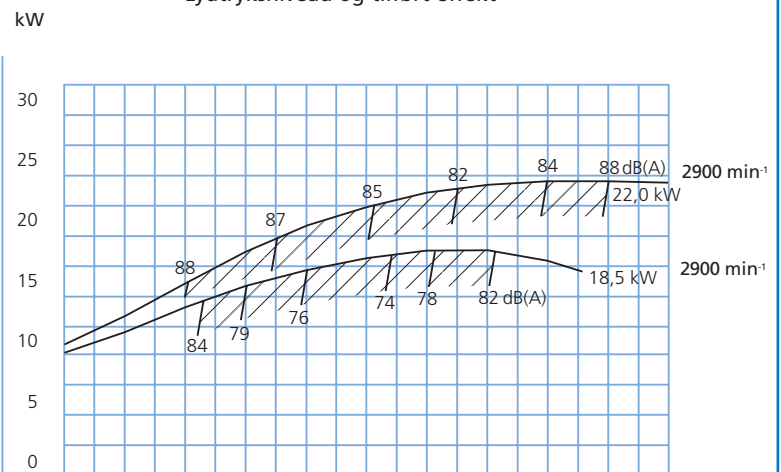

Virkningsgrad og tryk

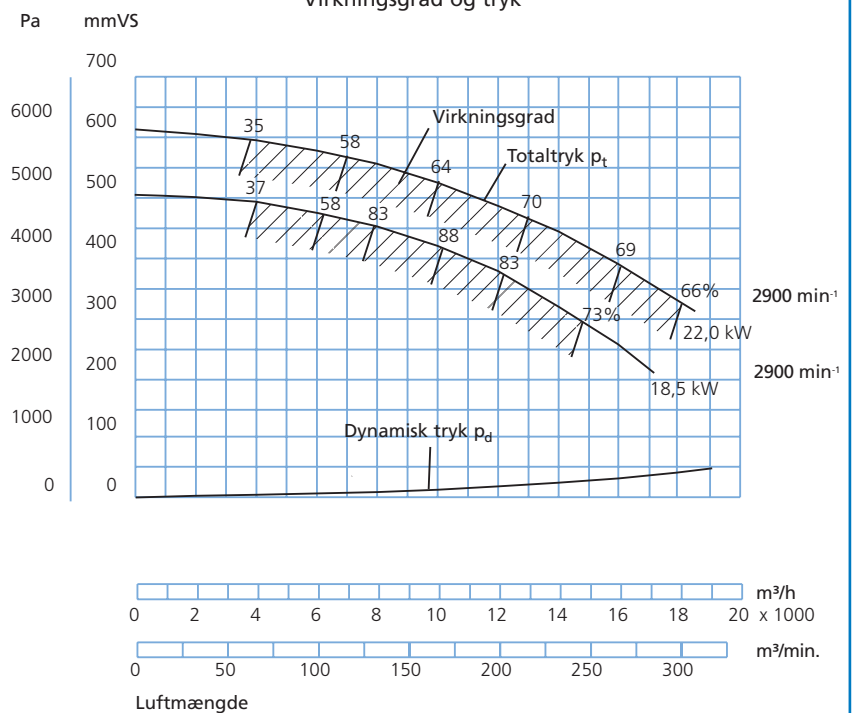

Ventilator type JK-55MTD – JK-90MTD

Centrifugalventilator type JK-55MTD - JK-90MTD, direkte koblet, er konstrueret til renlufttransport.

Ventilatoren har bagudbøjede skovlblade, og er udført med aerodynamisk indføring.

Løbehjulet er statisk og dynamisk afbalanceret.

Maks. driftstemperatur: 60°C

Indføringen (D) leveres standard med flange.

Specifikke mål for afgang- og indføøringsflanger findes under "Flanger".

Ventilatoren kan leveres i gnistfri udførelse med rustfri indføring og eksplosionssikker (Eex) motor.

Ventilatoridiagram for hver type er anført på efterfølgende sider.

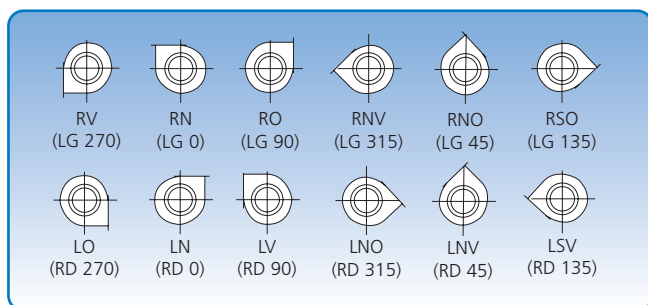
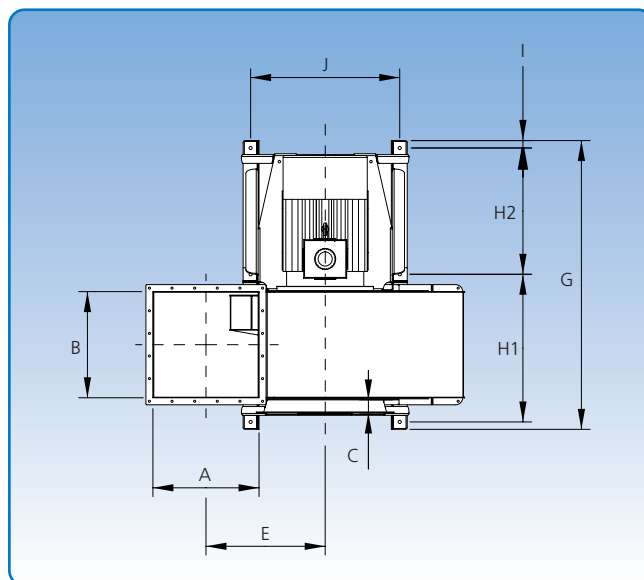
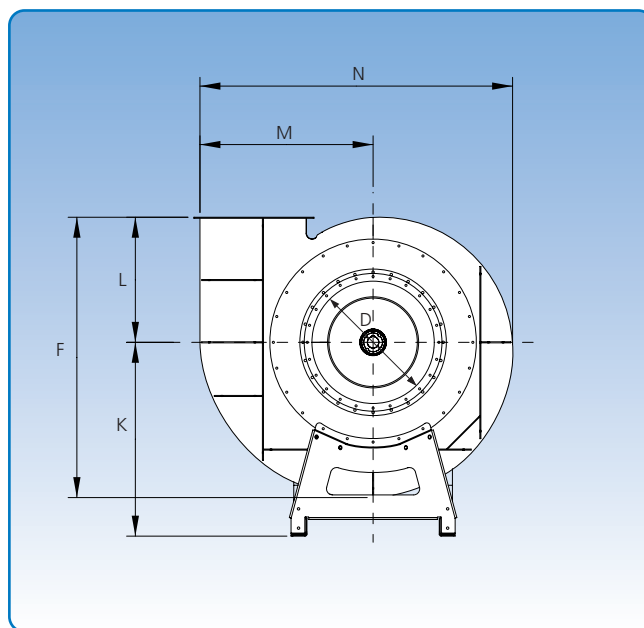

6 positioner. Positionsbetegnelsen gælder for ventilatoren set fra sugesiden.

Type	Dimensioner															Vægt u/motor kg
	A mm	B mm	C mm	D mm	E mm	F mm	G mm	H1 mm	H2 mm	I mm	J mm	K mm	L mm	M mm	N mm	
JK-55MTD	505	505	173	550	655	1515	1481	742	655	42	850	1032	685	906	1659	441
JK-60MTD	505	505	75	600	655	1515	1481	742	655	42	850	1032	685	906	1659	444
JK-70MTD	605	605	75	700	680	1598	1646	842	720	42	850	1105	713	979	1773	491
JK-80MTD	705	705	75	800	711	1691	1821	942	795	42	1000	1188	744	1062	1901	564
JK-90MTD	805	805	75	900	718	1762	1990	1071	832	44	1020	1264	771	1120	1994	807

Ventilator type JK-55MTD Tekniske data

Motor: IP 55

Ventilatoren leveres med følgende motor:

50 Hz	amp.	Vægt på motor kg
22 kW (30 hk)	45,0	215
1470 min ⁻¹		

50 Hz	amp.	Vægt på motor kg
30 kW (40 hk)	58,0	243
1470 min ⁻¹		

Maksimal omdrejningstal:

Standard løbehjul: 1.800 min⁻¹.

Arbejdsområde:

Tryk: 280 - 450 mmVS

El-tilslutning:

3 × 400 V.

Byggeform:

B3/B5 - motor med fod og flange.

Løbehjul:

Antal blade, standard: 8 stk.

Diameter: ø965 mm

Højde: 315 mm

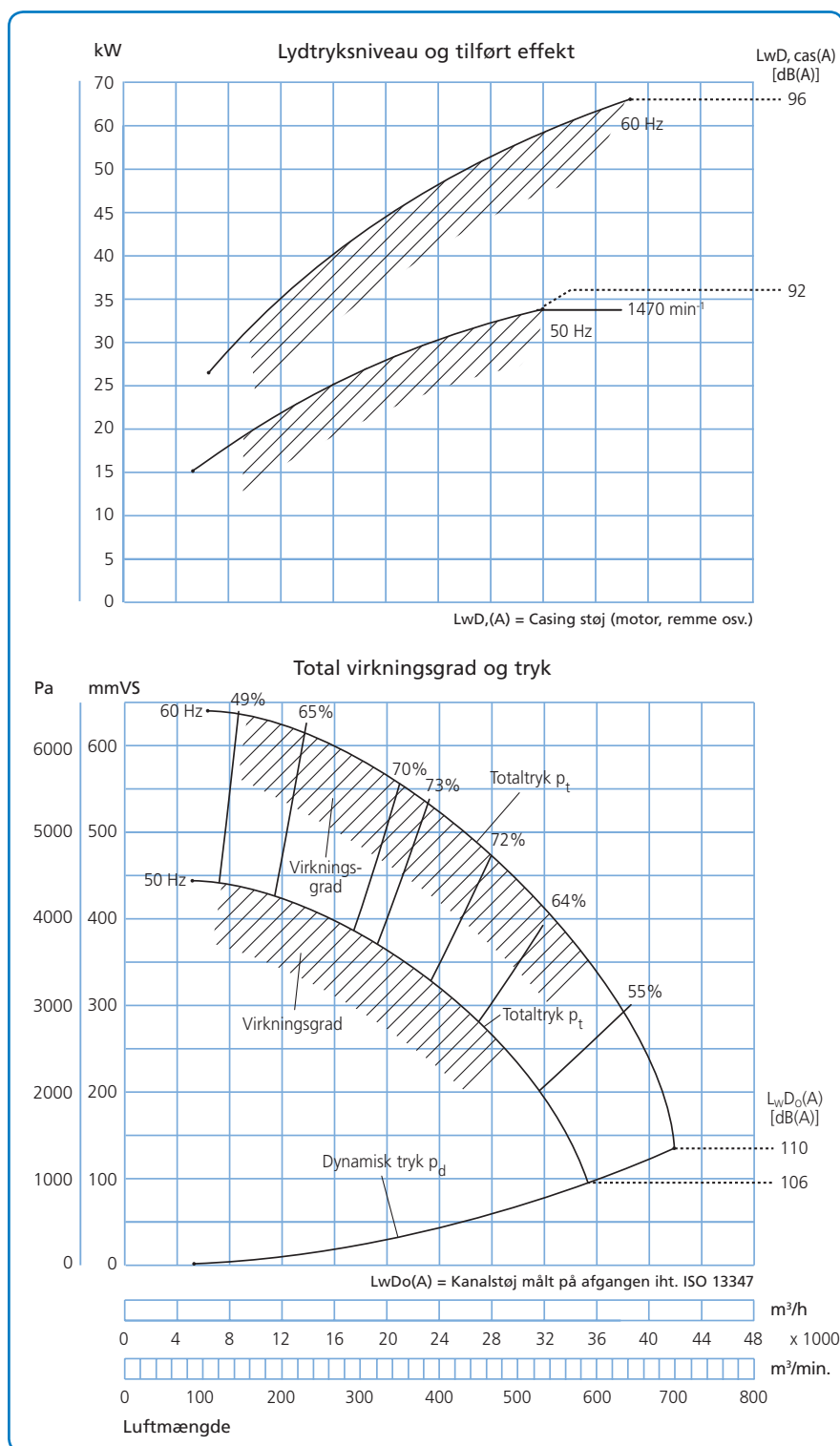

Ventilator type JK-60MTD Tekniske data

Motor: IP 55

Ventilatoren leveres med følgende motor:

50 Hz	60 Hz	amp.	Vægt på motor kg
45 kW (60 hk)	54 kW (72 hk)	78,4	328
1475 min ⁻¹	1770 min ⁻¹		

Maksimal omdrejningstal:

Standard løbehjul: 1.800 min⁻¹.

Arbejdsområde:

Luftmængde: 4.000 - 43.000 m³/h

Tryk: 180 - 500 mmVS

El-tilslutning:

3 × 400 V.

Byggeform:

B3/B5 - motor med fod og flange.

Løbehjul:

Antal blade, standard: 8 stk.

Diameter: ø1048 mm

Højde: 292 mm

Lydtryksniveau og tilført effekt

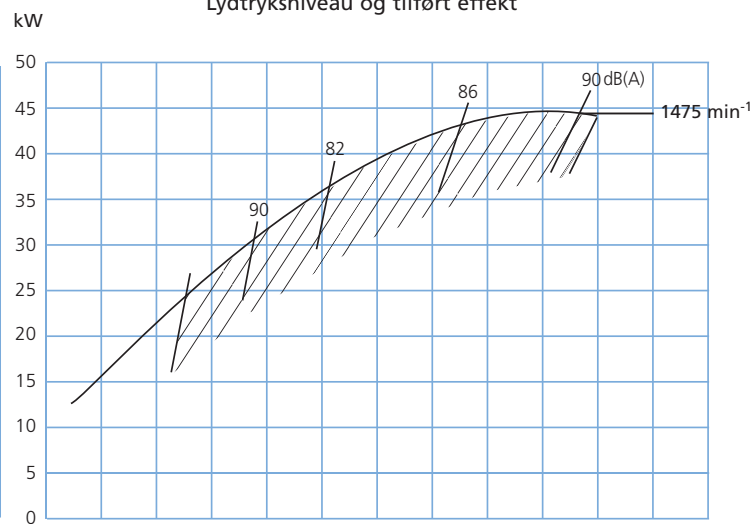

Virkningsgrad og tryk

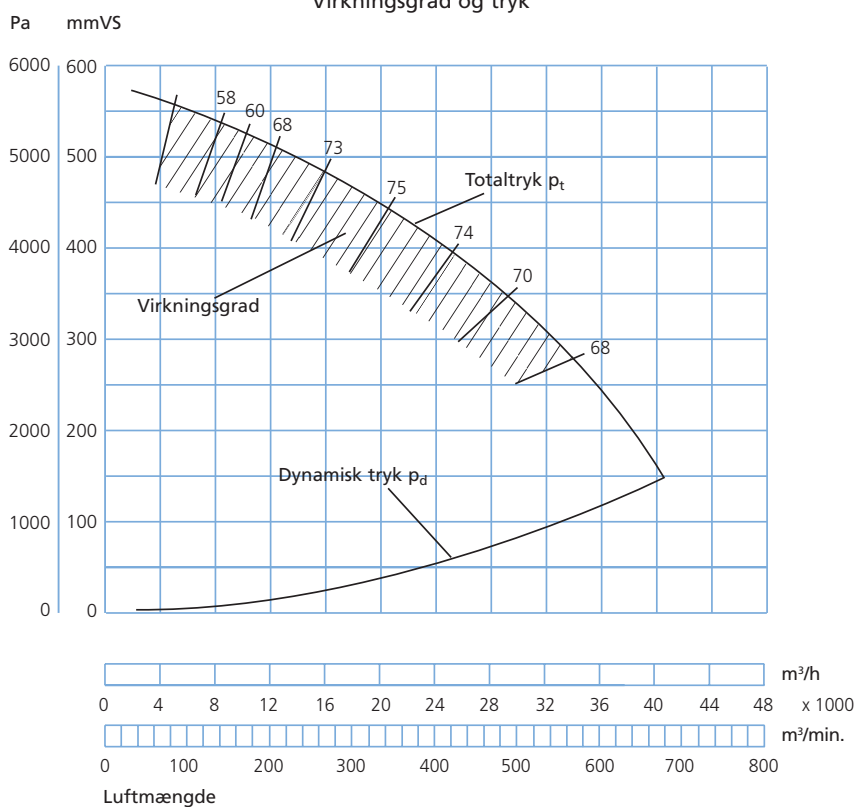

Ventilator type JK-70MTD Tekniske data

Motor: IP 55

Ventilatoren leveres med følgende motor:

50 Hz	60 Hz	amp.	Vægt på motor kg
55 kW (75 hk)	66 kW (89 hk)	95,4	452
1480 min ⁻¹	1776 min ⁻¹		

Maksimal omdrejningstal:

Standard løbehjul: 1.780 min⁻¹.

Arbejdsområde:

Luftmængde: 6.000 - 59.000 m³/h

Tryk: 170 - 520 mmVS

El-tilslutning:

3 × 400 V.

Byggeform:

B3/B5 - motor med fod og flange.

Løbehjul:

Antal blade, standard: 8 stk.

Diameter: ø1087 mm

Højde: 332 mm

Lydtryksniveau og tilført effekt

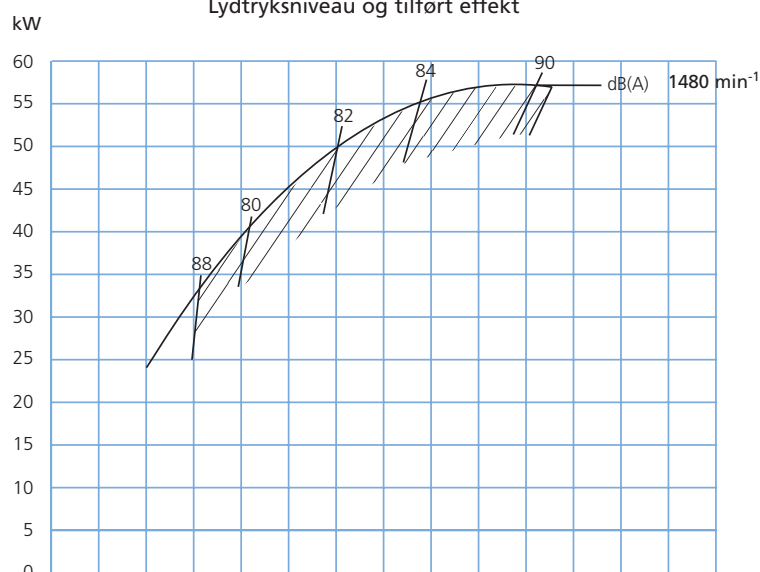

Virkningsgrad og tryk

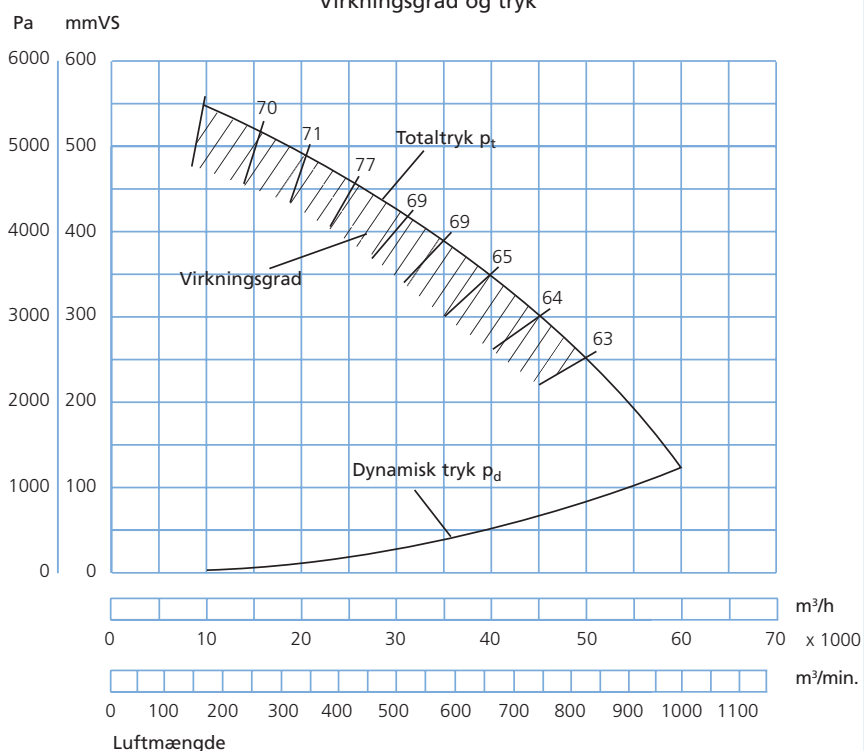

Ventilator type JK-80MTD Tekniske data

Motor: IP 55

Ventilatoren leveres med følgende motor:

50 Hz	60 Hz	amp.	Vægt på motor kg
75 kW (101 hk)	90 kW (121 hk)	129,0	592
1475 min ⁻¹	1770 min ⁻¹		

Maksimale omdrejningstal:

Standard løbehjul: 1.770 min⁻¹.

Arbejdsområde:

Luftmængde: 8.000 - 76.000 m³/h

Tryk: 190 - 550 mmVS

El-tilslutning:

3 × 400 V.

Byggeform:

B3/B5 - motor med fod og flange.

Løbehjul:

Antal blade, standard: 8 stk.

Diameter: ø1131 mm

Højde: 380 mm

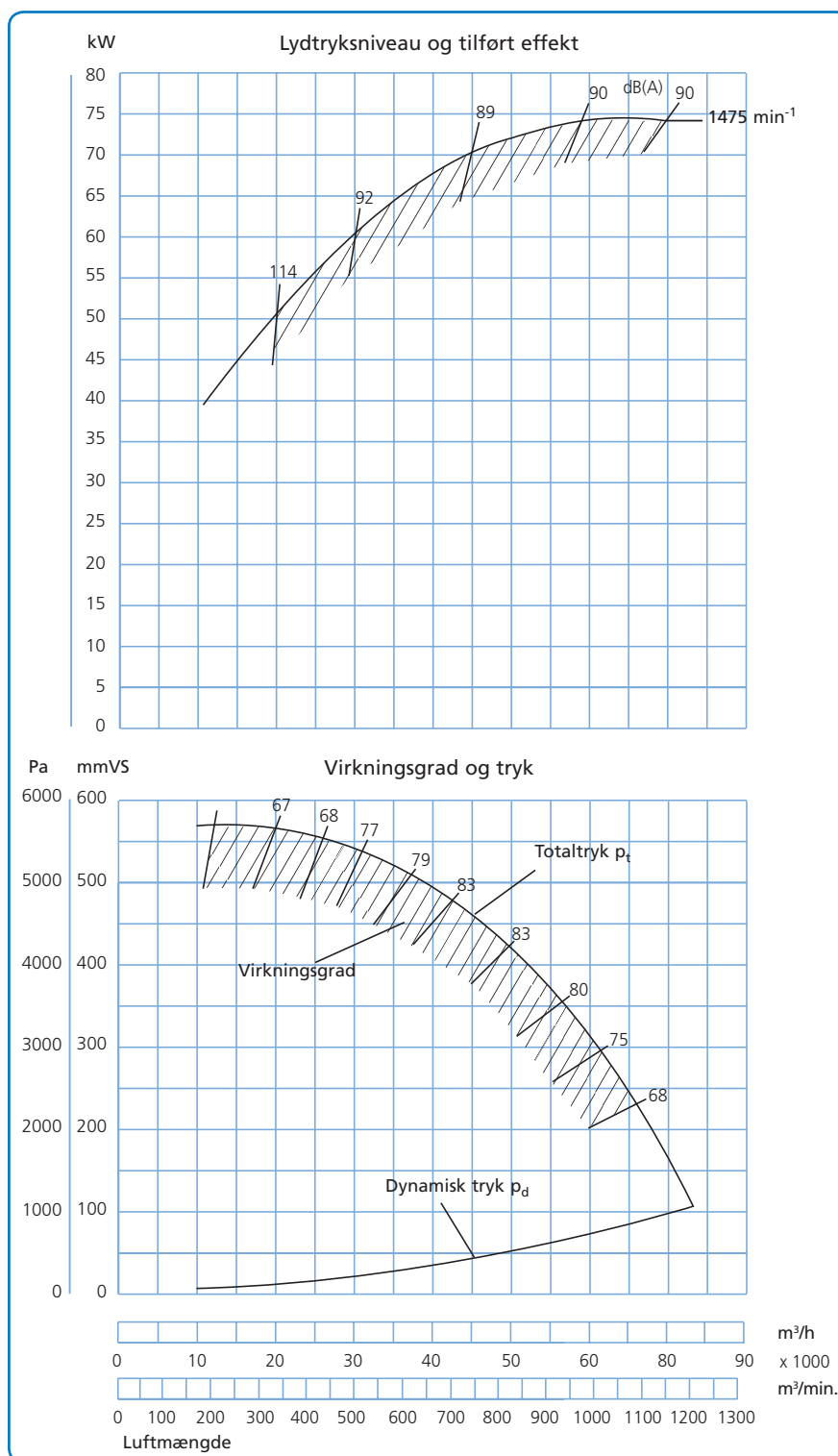

Ventilator type JK-90MTD Tekniske data

Motor: IP 55

Ventilatoren leveres med følgende motor:

50 Hz	60 Hz	amp.	Vægt på motor kg
90 kW (101 hk)	110 kW (150 hk)	155,0	672
1475 min ⁻¹	1770 min ⁻¹		

Maksimale omdrejningstal:

Standard løbehjul: 1.770 min⁻¹.

Arbejdsområde:

Luftmængde: 10.000 - 85.000 m³/h

Tryk: 250 - 600 mmVS

El-tilslutning:

3 × 400 V.

Byggeform:

B3/B5 - motor med fod og flange.

Løbehjul:

Antal blade, standard: 8 stk.

Diameter: ø1171 mm

Højde: 454 mm

