

Fræserskærm, galvaniseret

Diameter: $\varnothing 100$ - $\varnothing 150$ mm.

JKF's standardprogram indeholder fræserskærme udført i 0,90 mm galvaniseret plade (s).

Skærmene kan leveres med montagemagnet.

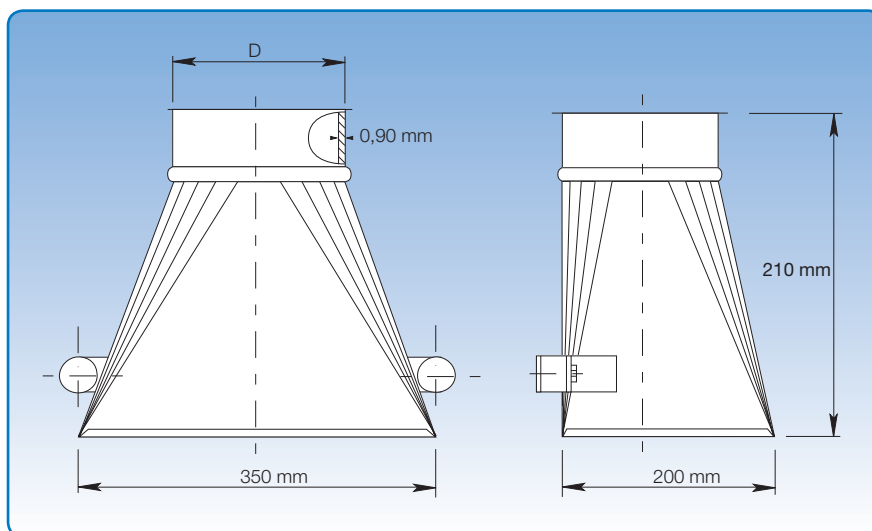

Målspecifikationer er angivet i skemaet nedenfor.

| Dimensioner | | |
|-------------|---------|------------|
| Varenr. | D mm | Vægt kg |
| 4671601 | 100 | 1,50 |
| 4671602 | 120 | 1,75 |
| 4671603 | 125 | 1,89 |
| 4671604 | 140 | 2,00 |
| 4671605 | 150 | 2,25 |

De angivne varenumre er for fræserskærme til samling med lynkobling [f.lyn].