

CE-F-SE - Sugaggregat med ljustskåp

Industridammsugare - stationära

CE är ett högkvalitativt plug and play-aggregat med bra filterteknik och ingår i serien med stationära enheter för högvakuumsug. Enheten består av ett komplett tryckluftsrensats patronfilter med stoftbehållare, sidokanalfläkt och ett el/styrskåp. CE-F-SE är som standard målat i blå färg RAL5009 (färgalternativ möjliga, se svart version på bilder) och är utrustat med ljuddämpande huv, med cirka 15 dBA minskad ljudnivå jämfört med standard CE. Alla enheter är monterade vid leverans och klara för att ansluta ström, tryckluft och ett rörsystem. Levereras med plastsäck i stoftbehållare. Effektiv automatisk filterrens med luftpuls garanterar bra sugkapacitet även vid hög stoftbelastning. Styrskåpet, med startapparat, har inbyggda funktioner för start/stopp och filterrens samt plintanslutning för extern start. Cyklon och stativ är tillverkat av pulverlackerad stålplåt, HEPA-filter på utblåssida. Filterkroppen går att lossa från stativ och placera på annan plats. Det går även att byta stoftbehållaren till bottenventil eller rotorsluss vid större materialmängder.

Aggregatet används lämpligen för: Industriell dammsugning, svetspistoler/handverktyg, slipdamm från bygg/industriMiljø

Stoftavskiljning sker i två steg: Grovavskiljning i cyklon och finavskiljning i veckat koniskt patronfilter



CE-F-SE - Centraldammsugare i olika färger



CE-25F-SE, filter 25kW med ljuddämpande huv

Art.nr	Motor kW	Max. undertryck kPa	Max. luftmängd m ³ /h	Vikt (kg)
CE-13F-SE	13	31	1250	*
CE-18F-SE	18	31	1580	*
CE-25F-SE	25	30	1580	*

Aggregat CE

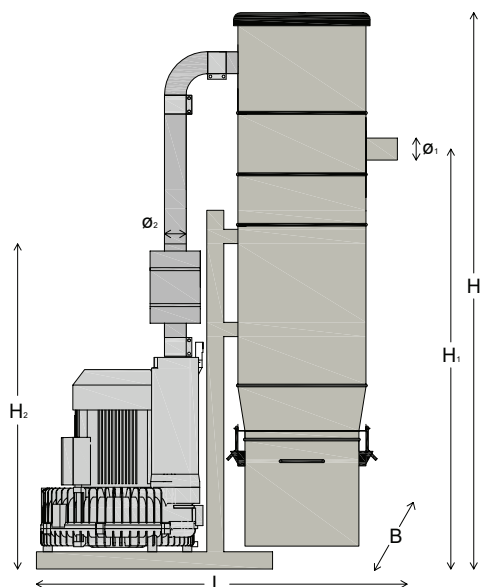

	CE-MOB	CE-3	CE-5	CE-13	CE-18	CE-25
L (mm)	1150	1150	1150	1200	1280	1800
B (mm)	600	600	600	600	800	970
H (mm)	1800	1700	1700	1930	2380	2380
H ₁ (mm)	1350	1250	1250	1485	1930	1940
H ₂ (mm)	1110	910	1010	1110	1200	2050
Ø ₁ (mm)	76	76	76	102	127	152
Ø ₂ (mm)	80	80	80	100	125	160
Vikt (kg)	200	160	180	265	365	585

CE-MOB
Mobil enhet



CE-3 and CE-5
Stationär enhet



CE-13
Stationär enhet



CE-18
Stationär enhet



CE-25
Stationär enhet



Flätkapacitet

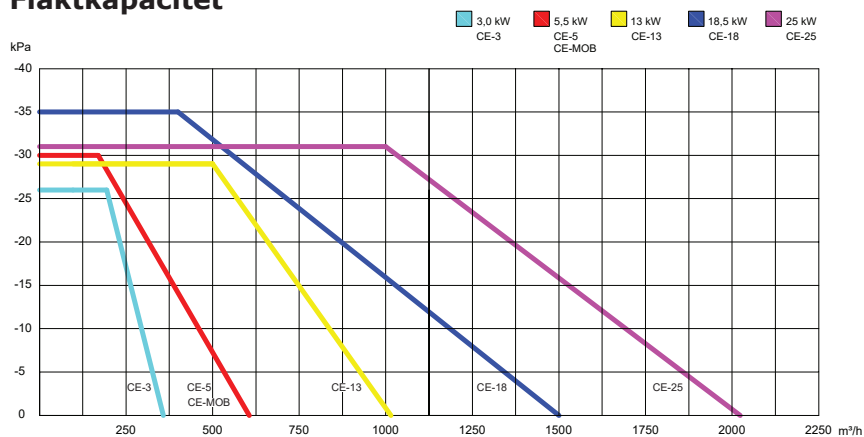

Dimensioneringstabell

	Anslutn. Ø (mm)	Luftflöde (m³/h)
Svetspistol	32-38	100
Handslip	25	70
Handslip	32	120
Handslip	38	165
Golvstäd	32	120
Golvstäd	38	165
Golvstäd	50	280