

FILTERANLÆG

TYPE SFPM1 / W3



Effektiv og mobil filterenhet med manuel trykluftrensning med integreret ventilator, der anvendes til filtrering af luft fra processer, der danner begrænsede støvmængder (svejsning, skæring, slibning o.l.).

SFPM: Luftmængde: 450 - 1.000 m³/h
 Vakuum: Max. 2.000Pa
 Filterareal: 13m²

Beskrivelse filterenhet

- Forurennet luft ledes ind gennem punktsugearm/studs ovenpå anlægget.
 - Luften filtreres gennem vandret placeret patronfilter (støvklasse M).
 - Den rene luft ledes ud gennem støjdæmpet afkast med diffus udblæsning.
 - Støvet samles i støvskuffen i siden af anlægget. Støvskuffe ophængt i Gram elevator-justerbart ophæng.
 - Anlæg udført med W3-certifikat.
-
- Beregnet for recirkulation af udsuget luft og må derfor ikke anvendes i Danmark.

Beskrivelse ventilator

Anlægget er i bunden forsynet med ventilator type VL 1150, 1x230 VAC, 50 Hz, 2-polet. Ventilatoren er udstyret med lukket ventilatorvinge med bagudrettet lige selvrensende skovlblade, statisk / dynamisk afbalanceret jf. ISO 14694 (BV3 G 6,3).

Enkel montage, tilslutning og operation

Kun hjul og håndtag for nem transport samt punktsugearmen skal monteres ved modtagelsen, hvorefter anlægget er klar til brug. Integreret motorstarter og stik på front gør tilslutning hurtig og enkel. Elevator-justerbar støvskuffe sikrer brugervenlig betjening af støvskuffen.

W3-certifikat

Anlægget er egnet til svejserøgsklasse W3 for udskilning af røg fra stål med legeringsandel > 30% af f.eks. krom og nikkel.



Punktsugearm

Arm type RGF leveres med strømningsteknisk optimeret tragt og udvendigt stangsystem.



Motorværn

Integreret motorværn.



Service

Let service af støvskuffe.



Afkast

Støjdæmpet afkast med diffus udblæsning.

FILTERANLÆG

TYPE SFPM / W3

- Filtre:** • Patronfiltre ø325mm. Længde: 660mm
- Filterpatronrensning:** • Med trykluftblæsepistol fra renluftside udføres manuelt.
- Filterskifte:** Udskiftning af patroner udføres nemt og støvreduceret via filtrenes bajonetophængning, som løsnes fra renluftkammer og indføres i sæk. Adgang via frontlåg.

Filtermateriale:

Standard	Materiale	Anvendes til
G115A	Polyesterflis med teflon-membran	Svejsereg eller finere støvarter, f.eks. skærerøg fra plasma-, flamme- og laserskæring

Filtrene opfylder kravene til udskilningsgrad for støvklasse M jf. DIN EN 60335-2-69 Bilag AA (udskilningsgrad > 99,9%).



Konstruktion/overflade:

Mobilt filteranlæg type SFPM er konstrueret i henhold til:

- Maskindirektivet 2006/42/EF
- Lavspændingsdirektivet 2014/35/EU
- Harmoniserede standarder: ISO 12100, ISO 12499, EN 60204-1, EN ISO 13857, ISO 14694, IEC 60034

Filterhuset er opbygget i 2mm sort stålplade
Overflade pulverlakeret RAL 7042/7011 struktur

Desuden kan leveres:

- Erstatningssæk til støvskuffe (08 142 200)
- Sæk til skift af brugte patroner (08 142 000)
- Rotationsstuds (06 385 180)
- Afkaststuds ø200mm for påboltning på mobile anlæg type SFPM/SFPT (05 345 890)

FILTERANLÆG

TYPE SFPM / W3

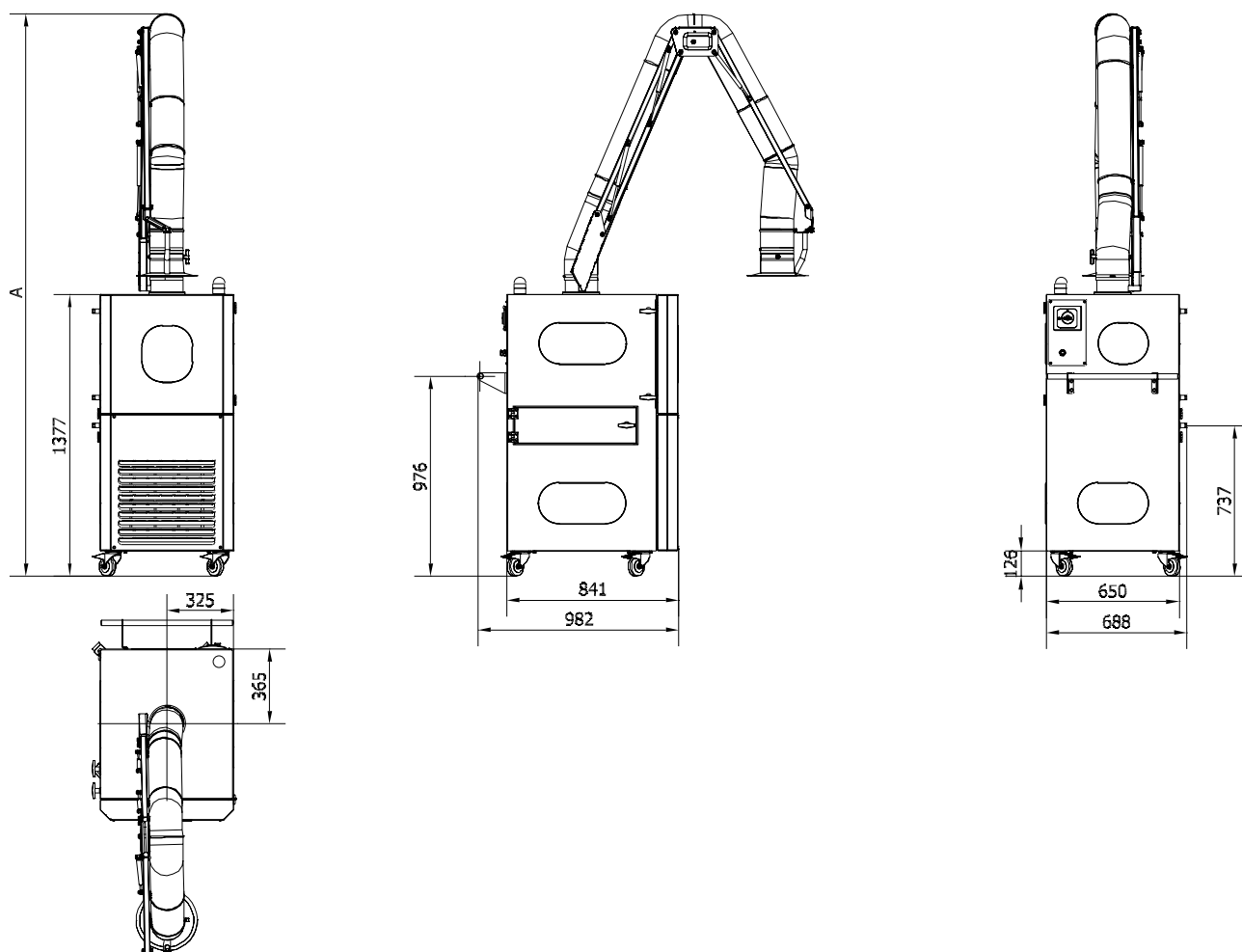

Type	Varenr.	Ventilator	Motor [kW]	Spænding [V]	Armtype	Filter	Filtermateriale*
SFPM1/VL 1150/RGF 3000/W3	05 345 700	VL 1150	1,10	1x230	RGF 3000/ø160	1 x 13 m ²	G115A
SFPM1/VL 1150/RGF 4000/W3	05 345 750	VL 1150	1,10	1x230	RGF 4000/ø160	1 x 13 m ²	G115A

* Jetpatron ø325x660mm/ø13,5mm, 13m², G115A (08 128 635W3)