

PUNKTSUGEARM

TYPE RFF



RFF 2000 - 9000

- Nu med meget større bevægelsesmønster - vertikalt
- Ny ekstraordinær letgående sugearm
- RFF kan rotere frit 360°, så slange er aflastet
- Montagebeslag for væg
- Længde 2 - 4m tilsluttes med nippel til kanal
- Længde 5 - 9m tilsluttes med slange til kanal (ikke incl.)
- Velegnet for svejserøg, let-støv og gasser
- Med fastmonterede, pulverlakerede stålrør for optimal flow og design
- Ventilator type VT/VL kan påbygges
- Konstruktion med udvendigt stangsystem
- Strømningsteknisk optimeret mundstykke



Påbygget ventilator
 Mulighed for ventilator type VT/VL monteret direkte på sugearm. Kræver overgang til konsol (se nedenfor).



Lynkobling
 Kan forsynes med lynkobling til forlængerslanger.



Spjæld - tragt
 Sugetragt standard med spjæld; mod tillæg med lys og start/stop-kontakt.



Loftsmontage
 Loftsbeslag/forlængerrør. For nedhængning fra loft, op til 2 m. Drejevinkel: 360°

Overgang for påbygningsventilator

Varenr.	Produkt	Ventilator type	Punktsugearm type	Diameter
01 049 000	Overgang til konsol	VT 1000-O2	RGF, RFF og TGI	ø125mm
01 049 500	Overgang til konsol	VT 2000-O2/VL 750-C2	RGF, RFF og TGI	ø160mm

Diameter	Slangetype*	Max. slange-vakuum	Spjæld	Se side
ø125-ø200mm	S10	Se datablad for slange	Ja	Gruppe 8

* Specialslanger tilbydes

De fastmonterede, pulverlakerede stålrør giver sugearmen et flot og eksklusivt udseende.

RFF-armen er desuden konstrueret med udvendigt stangsystem. Dette mindsker slid, øger luftgennemstrømningen og letter service og justering. Armen er afbalanceret med gasfjedre og har parallelogramopbygning.



Ret til ændringer forbeholdes

Rev. 01.20

Farve: RAL 9005/farvekode 9965 sølv (struktur)

PUNKTSUGEARM

TYPE RFF

Type RFF 2000 - 4000:

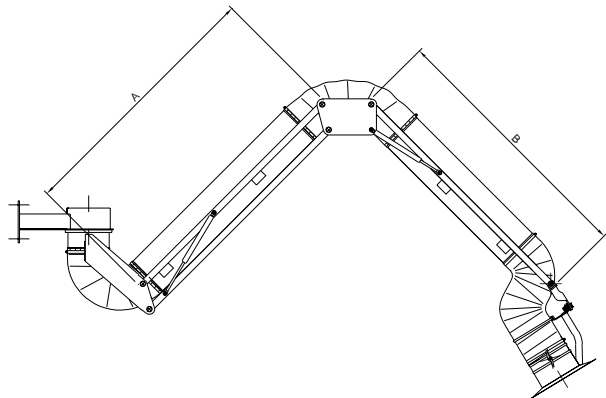

Type	Varenr.	A	B	Slangediameter
RFF 2000	01 370 600	500	450	ø125-ø200mm
RFF 3000	01 371 600	1000	900	ø125-ø200mm
RFF 4000	01 372 600	1500	1400	ø125-ø200mm

Rækkevidde RFF 2000 - 4000 (ø160mm):

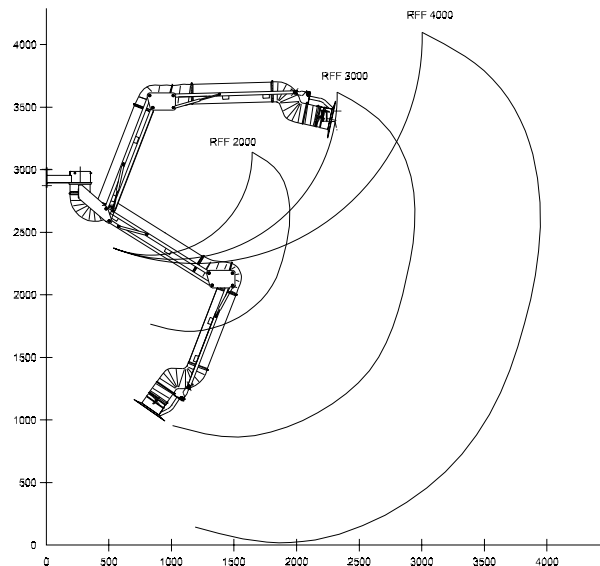

Punktsugearm type RFF med forlængerarm/enkelt svingarm:

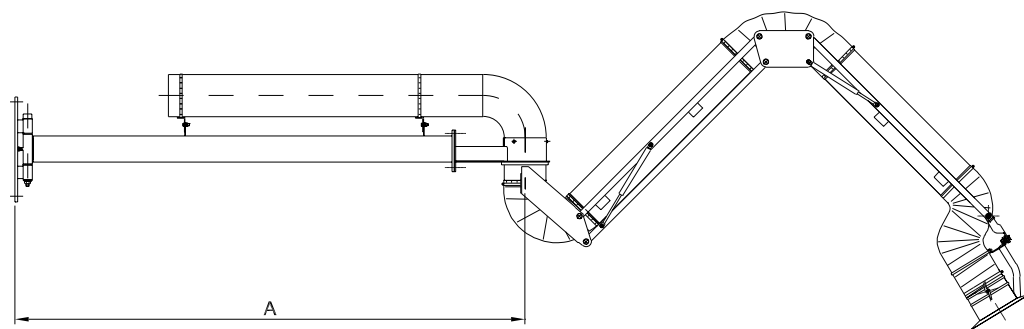

Type	A	Slangediameter	Rækkevidde (ø160mm)
RFF 4000E	1050	ø125-ø200mm	3950
RFF 5000	1950	ø125-ø200mm	4850

PUNKTSUGEARM

TYPE RFF

Forlængerarm/dobbel svingarm, max. 9m (kan foldes helt ind til væggen):

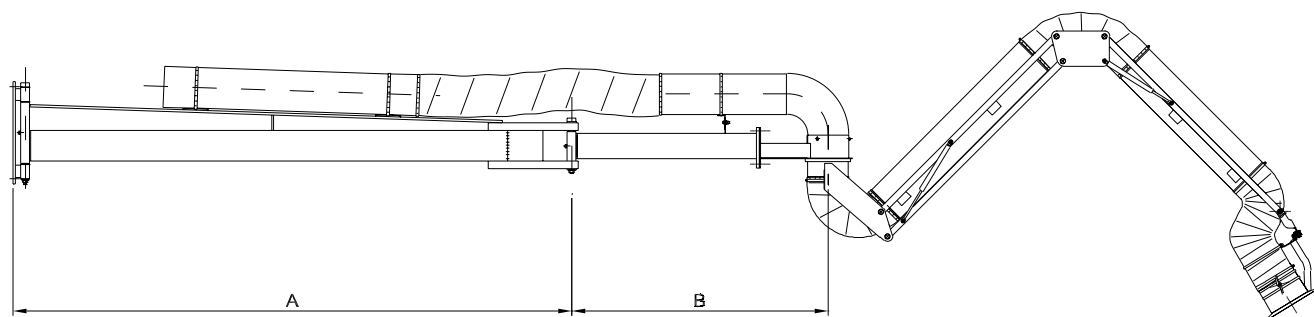

Type	A	B	Slangediameter	Rækkevidde (ø160mm)
RFF 6000	2185	1000	ø125-ø200mm	6085
RFF 7000	2185	1895	ø125-ø200mm	6980
RFF 8000	3185	1895	ø125-ø200mm	7980
RFF 9000	3185	1895	ø125-ø200mm	8980

Punktsugearm type RFF med montageflange for bord/mobile anlæg:

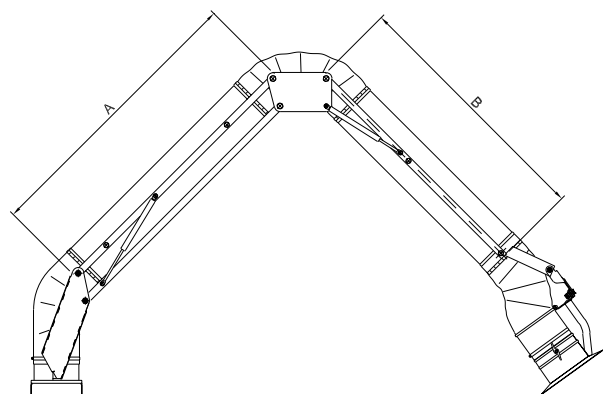

Type*	A	B	Slangediameter
RFF 2000	500	450	ø160mm
RFF 3000	1000	900	ø160mm
RFF 4000	1500	1400	ø160mm

* Hvis armen ønskes anvendt på mobile anlæg, skal vægt undersøges for stabilitet.

Rækkevidde RFF 2000-4000 (ø160mm):

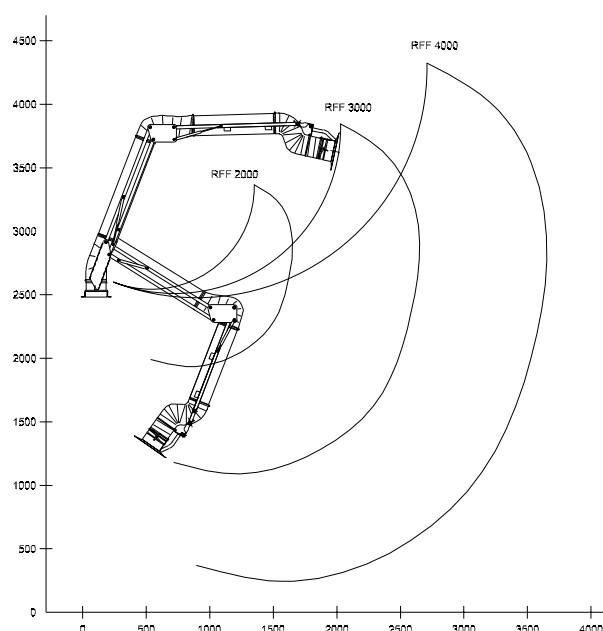

PUNKTSUGEARM

TYPE RFF

Tryktabskurve for RFF 2000 - 4000 (ø125 - ø200mm):

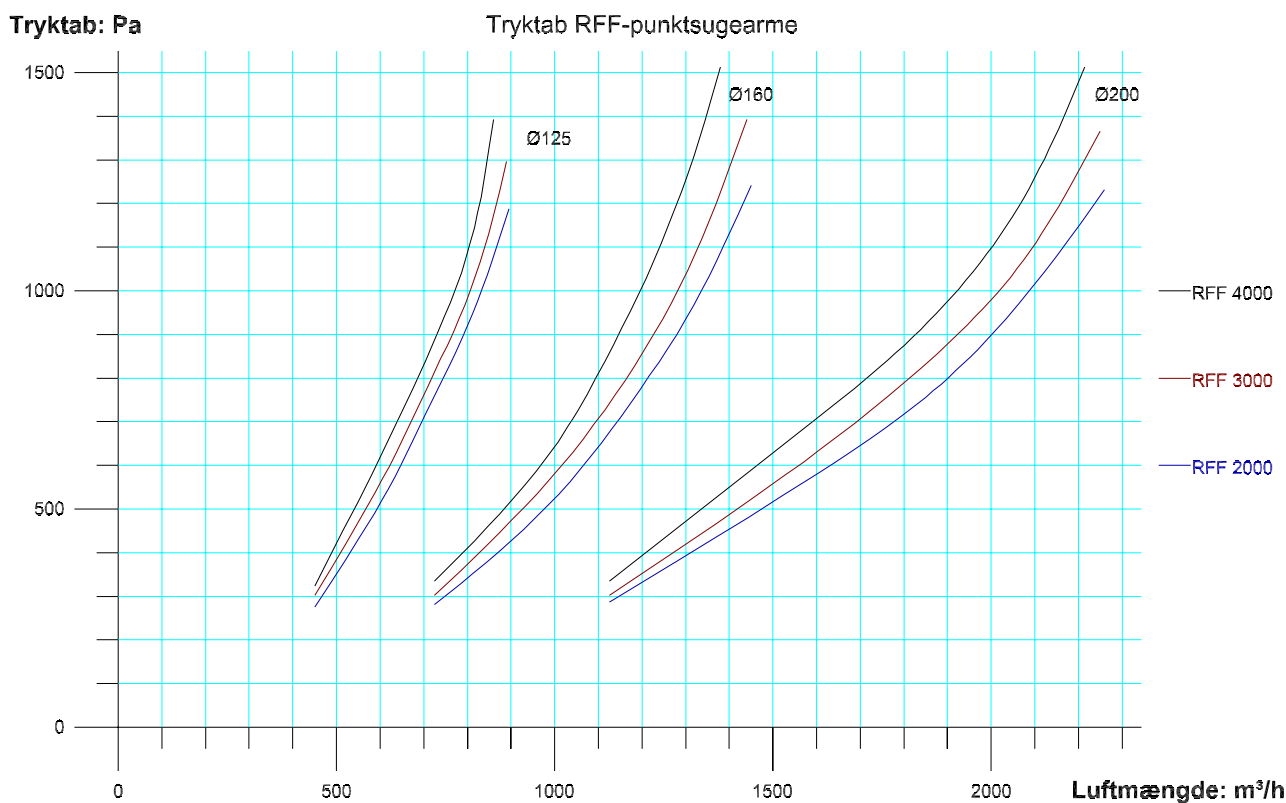

Tryktabstabel for udlæggerarme for RFF (ø125 - ø200mm):

Diameter	ø125mm	ø160mm	ø200mm
ved m³/h	600	1000	1600
2m udlægger	70 Pa	70 Pa	70 Pa
2m + 1m udlægger	150 Pa	150 Pa	150 Pa
2m + 2m udlægger	185 Pa	185 Pa	185 Pa
3m + 2m udlægger	220 Pa	220 Pa	220 Pa