

SVEJSE- / SLIBEAFSKÆRMNING

TYPE SGU



SGU 1600 - 2000 - med fri gennemgang

- Robust mobil svejseskærm
- Mobile enheder i bredden 1600 og 2000mm
- Frihøjde: 2000mm
- For afskærmning af arbejdspladser i forbindelse med svejsning og slibning
- Sikrer en gennemgang uden forhindringer
- Incl. 4 stk. ø75mm drejelige hjul
- Incl. lamelforhæng og karabinhager
- Let montage
- Følgende lamelfarver er mulige: mat mørkegrøn eller grøn gennemsigtig (se nedenfor)

Stort tilbehørssortiment:

- Fløjarme 800mm - leveres incl. lameller og karabinhager
- Koblingsstang 800mm - leveres incl. lameller og karabinhager

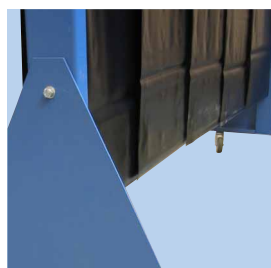

Fri gennemgang

Svejs-/slibeskærmen har fri gennemgang til lettelsen af trafikken.

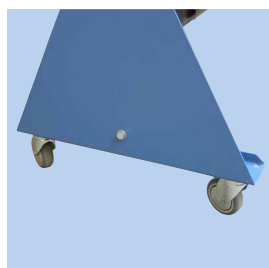

Hjul

Leveres med 4 drejelige hjul til hurtig tilpasning af skiftende/midlertidige arbejdspladser.



Tilbehør

Kan udbygges via tilbehør: fløjarme, koblingsstænger og vægbeslag.

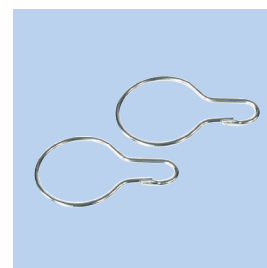

Karabinhager

Leveres med tilhørende antal af lameller og karabinhager.

De tilhørende DIN-mærkede lamelforhæng anbefales farvemæssigt således:



- Gennemsigtig grøn:
- til svejseopgaver ud mod åbne arealer. Gennemsigtighed forhindrer isolation af svejseren.
DIN-godkendt DIN 1598





- Matte mørkegrønne:
- til afskærmning mellem enkelte svejsere, så man ikke generes af naboens svejselys.
DIN-godkendt DIN 32504

SVEJSE- / SLIBEAFSKÆRMNING

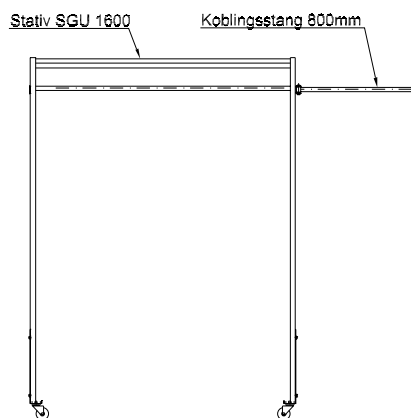
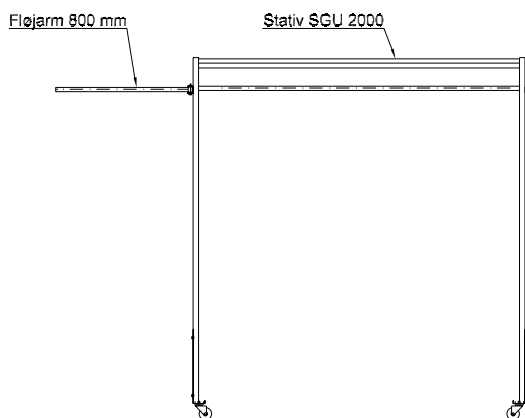
TYPE SGU



Billede	Type	Lamelfarve		Bredde	Højde	Antal lameller	Antal karabinhager	Varenr.
								
Se illustration	SGU 1600		X	1600	2000	4	13	07 410 000
		X						07 410 100
Se illustration	SGU 2000		X	2000	2000	5	16	07 411 000
		X						07 411 100
Se illustration	Fløjarm		X	800		2	7	07 402 000
		X						07 402 100
Se illustration	Koblingsstang		X	800		2	7	07 403 000
		X						07 403 100