

## PUNKTSUGEARM

Ex II 2DG

## TYPE LGF-A



### LGF-A 1000 - 1500

- For ATEX-zone 21/1 (2D/2G)
- Montagebeslag for bord/væg
- Totallængde: 1 og 1,5m
- Direkte slangetilslutning til kanal
- Konstrueret med udvendigt stangsystem
- Strømningsteknisk optimeret mundstykke
- Velegnet for montage ved bearbejdningsmaskiner og på manuelle arbejdsborde



### LGF-A 2000 - 9000

- For ATEX-zone 21/1 (2D/2G)
- Montagebeslag for væg
- Totallængde: 2 - 9m
- Direkte slangetilslutning til kanal
- Længde 5 - 9m tilsluttes med slange til kanal (ikke incl.)
- Konstrueret med udvendigt stangsystem
- Strømningsteknisk optimeret mundstykke
- Velegnet for udsugning af røg, let støv og gasser

### ATEX zone 21 og 1

- Slangetype S9-A i elektrisk ledende polyethylen med spiral i fjederståltråd
- Slangeholder udført i kunststof
- Arm testet for elektrisk modstand ( $R < 10^{-8}$  ohm)
- Arm udført med jordledning for jording efter montage (se nedenfor)
- Tragt udført med manuel drejespjæld. Pakning i spjæld: Vævsforstærket gummi og greb i kunststof

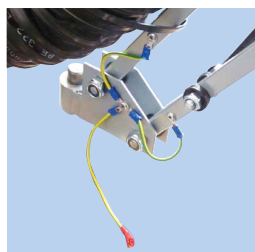
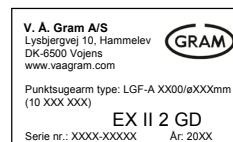

**LGF-A 1000 - 1500**  
 Bøjning ved vægbeslag incl. jordkabel.

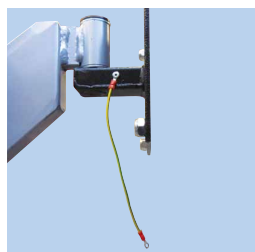

**LGF-A 2000 - 4000**  
 Bøjning og vægbeslag med jordkabel.

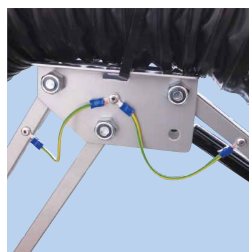

**Led**  
 Mellemlplader ved top knæklede med aflastningskabler mellem konstruktionsdele.



**Tragt**  
 Tragt-ekstraled og yderarm forbundet med jordkabler. Tragt kan vinkles i to retninger.

Ret til ændringer forbeholdes

Rev. 12.16

Farve: RAL 9005/SP 9792 (struktur)

### PUNKTSUGEARM

Ex II 2DG

### TYPE LGF-A

Diameter	Slangetype	Max. vakuum	Spjæld	Se side
ø80-ø160mm	S9-A	1500 Pa	Ja	gruppe 8



LGF-A-armen er konstrueret med udvendig stangsystem. Dette mindsker slid, øger luftgennemstrømning og letter service og justering.

#### Type LGF-A 1000-1500:

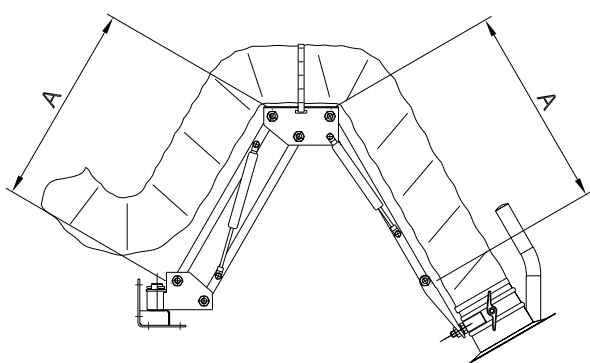

Type	A	Slangediameter
LGF-A 1000	350	ø80-ø160mm
LGF-A 1500	600	ø80-ø160mm

#### Rækkevidde LGF-A 1000 - 1500 (ø100mm):

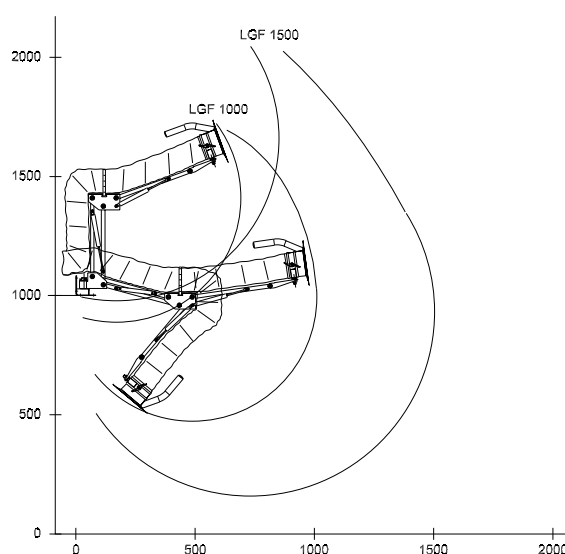

#### Type LGF-A 2000 - 4000:

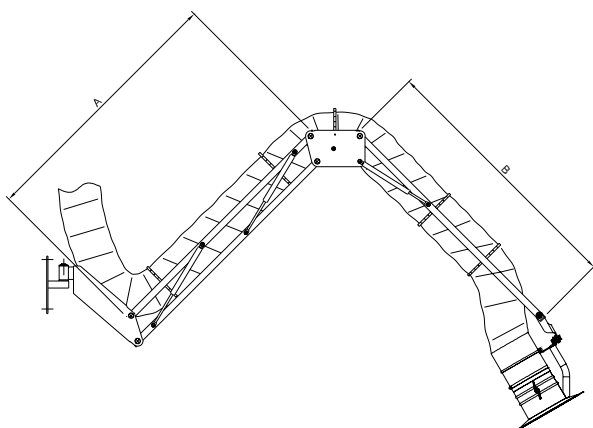

Type	A	B	Slangediameter
LGF-A 2000	500	500	ø80-ø160mm
LGF-A 3000	1000	1000	ø80-ø160mm
LGF-A 4000	1500	1500	ø80-ø160mm

#### Rækkevidde LGF-A 2000 - 4000 (ø160mm):

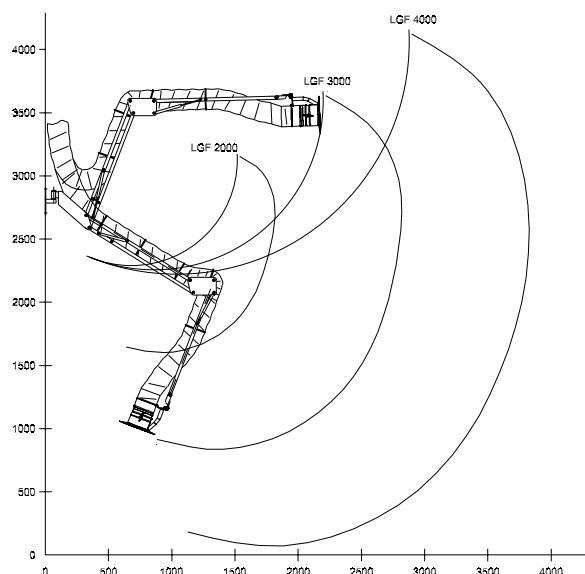

Ret til ændringer forbeholdes

## PUNKTSUGEARM

Ex II 2DG

## TYPE LGF-A

Punktsugearm type LGF-A med forlængerarm/enkelt svingarm:

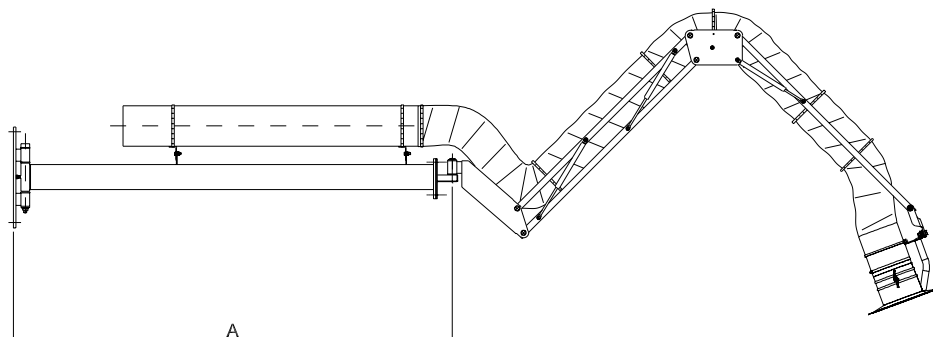

Type	A	Slangediameter	Rækkevidde (ø160mm)
LGF-A 4000E	845	ø125-ø160mm	3595
LGF-A 5000	1740	ø125-ø160mm	4490

Forlængerarm/dobbel svingarm, max. 9m (kan foldes helt ind til væggen):

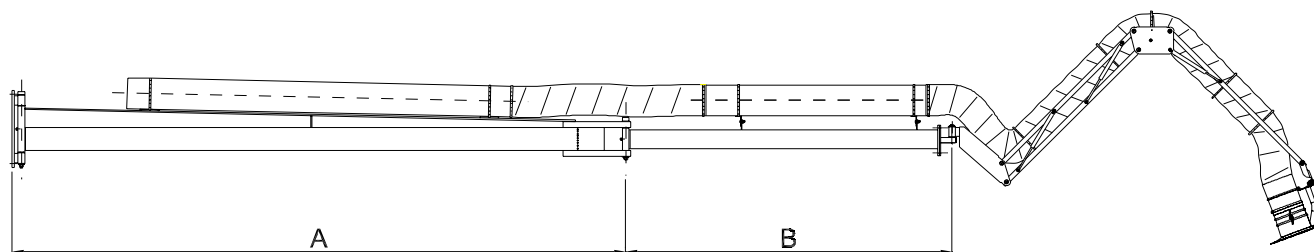

Type	A	B	Slangediameter	Rækkevidde (ø160mm)
LGF-A 6000	2185	800	ø125-ø160mm	5740
LGF-A 7000	2185	1695	ø125-ø160mm	6680
LGF-A 8000	3185	1695	ø125-ø160mm	7680
LGF-A 9000	3185	1695	ø125-ø160mm	8680

## PUNKTSUGEARM

Ex II 2DG

## TYPE LGF-A

Tryktabskurve for LGF-A 1000 - 4000 (ø80 - ø160mm):

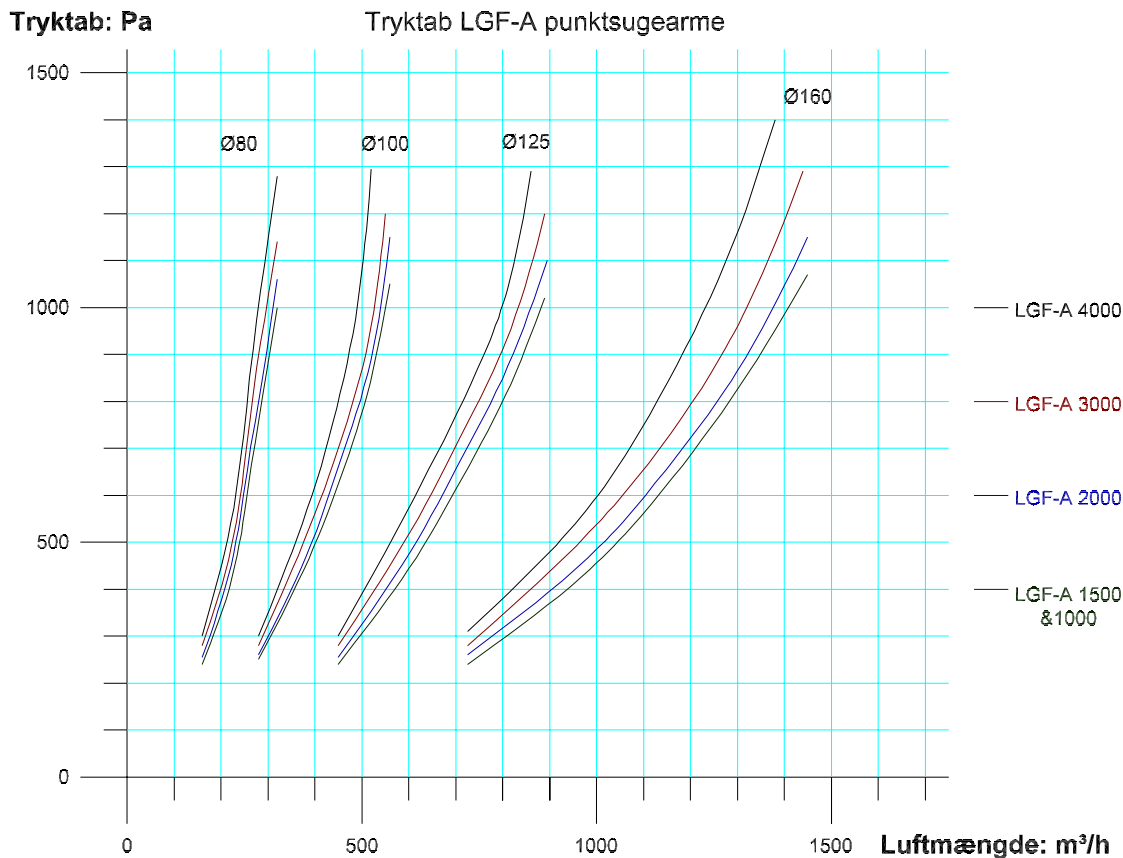

Tryktabstabel for udlæggerarme for LGF-A (ø125 - ø160mm) samt rækkevidde:

Diameter	ø125mm	ø160mm
ved m <sup>3</sup> /h	600	1000
1m udlægger	60 Pa	60 Pa
2m udlægger	70 Pa	70 Pa
2m + 1m udlægger	150 Pa	150 Pa
2m + 2m udlægger	185 Pa	185 Pa
3m + 2m udlægger	220 Pa	220 Pa