

SVINGBAR EMHÆTTE

Ex II 2DG

TYPE LE-A



Foto: Vist med specialemhætte

LE-A 3000-6000

- For ATEX-zone 21/1 (2D/2G)
- Montagebeslag for væg
- Total længde 3 - 6m
- Bæreevne op til 35kg (i rotationsled)
- Standard-emhætte kan kippes, roteres og er selvholdende
- Standard-emhætte udført i aluminium med beskyttelseskanter
- Mål standard-emhætte: 300x1500mm med randsug
- Direkte slangetilslutning til kanal (ikke incl.)
- Velegnet til udsugning af let slibestøv, røg samt dampe fra større flader.

ATEX zone 21 og 1

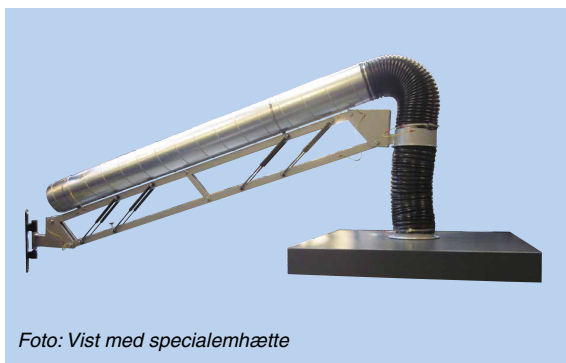
- Slangetype S9-A i elektrisk ledende polyetylen med spiral i fjederståltråd
- Slangeholder udført i kunststof
- Arm testet for elektrisk modstand ($R < 10^{-8}$ ohm)
- Arm udført med jordledning for jording efter montage (se nedenfor)
- Tragt udført med manuel drejespjæld. Pakning i spjæld: Vævsforstærket gummi og greb i kunststof

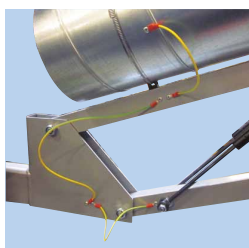
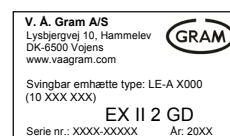

Bøjning

Bund af bøjning med jordkabel-forbindelser til parallelogram.

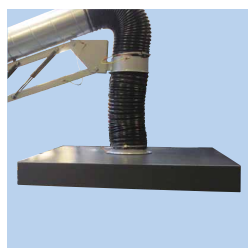

Special sugeflader

Mulighed for lige nedhængte sugeflader max. 35 kg. Kipbar nedhængte sugeflader max. 10 kg. Roterbar 360°.



Emhætte

Tilslutning til emhætte via rotationsled.



Slange

Slangen er standard af typen S9-A i ø200mm-udgave.

Farve: 9005/9006 (struktur)

SVINGBAR EMHÆTTE

Ex II 2DG

TYPE LE-A

LE-A 3000 - 4000 (ø200mm):

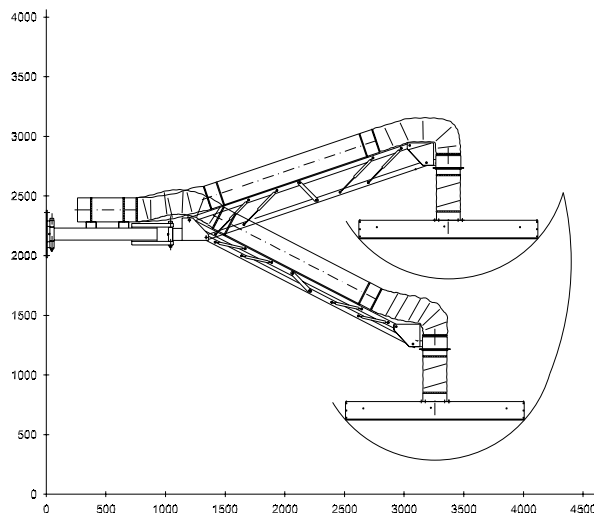
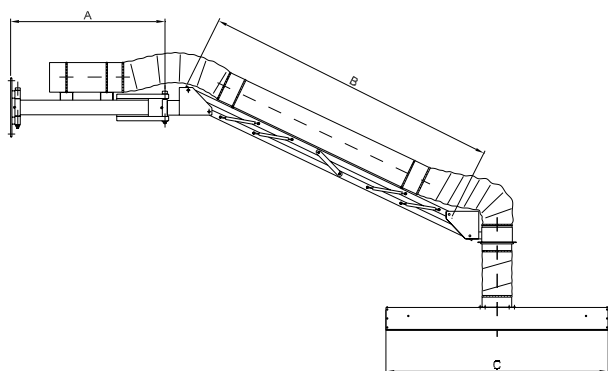

Type	Varenr.	A	B	C	Bredde emhætte	Diameter	Arbejdsradius
LE-A 3000	10 140 000	1045	2000	1500	300	ø200	3500
LE-A 4000	10 140 050	1940	2000	1500	300	ø200	4400

LE-A 5000 - 6000 (ø200mm):

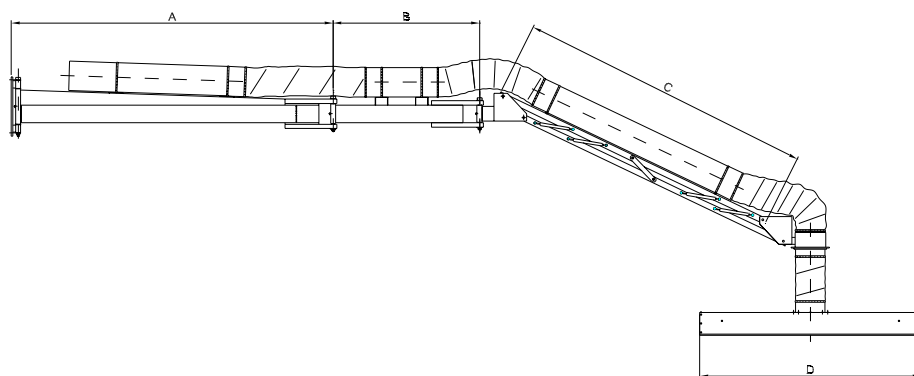

Type	Varenr.	A	B	C	D	Rækkevidde (ø200mm)	Bredde emhætte	Diameter	Arbejdsradius
LE-A 5000	10 140 100	2235	995	2000	1500	5530	300	ø200	5650
LE-A 6000	10 140 150	2235	1890	2000	1500	6425	300	ø200	6550

TILBEHØR FOR SVINGBAR EMHÆTTE

Ex II 2DG

TYPE LE-A



Udsugningspanel type PULLE:

- Vertikalt sugepanel for LE-arm $\varnothing 200\text{mm}$
- Frontpaneler kan demonteres for rengøring
- Håndtag i sider for justering af position

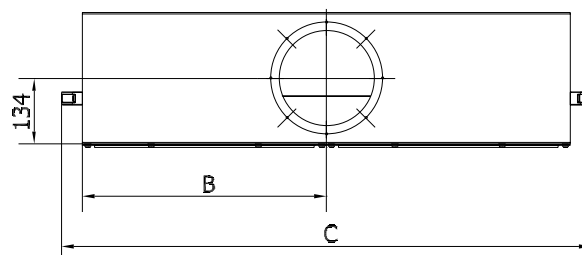
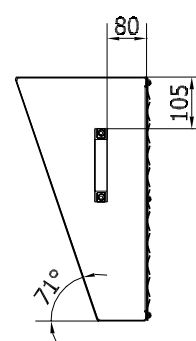
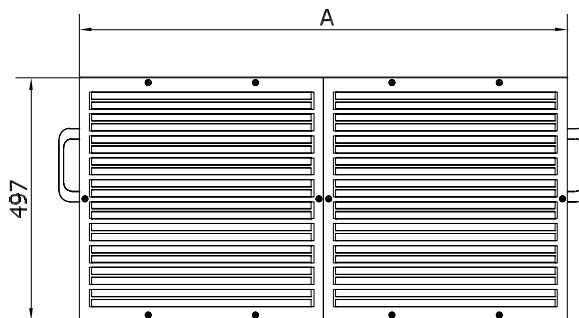
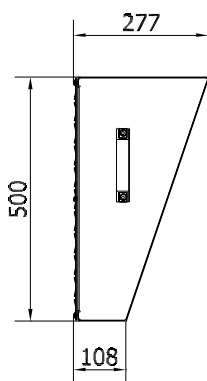

Varenr.*	A [mm]	B [mm]	C [mm]
01 629 100	500	250	586
01 629 200	1000	500	1086

* Kræver tillæg for emhætter over 16kg (01 628 000)