

– ekspert på av sug

SSBE

Segmentbøjning, rustfrit stål

Teknisk hæfte: Rørsystemer, rustfrit stål
Afsnit: 01
Side: 6/12
Sidst revideret: 01.10.2008

Diameter: \varnothing 140 - \varnothing 400 mm.

Segmentbøjningerne er udført i 0,80 mm plade.

Segmentbøjninger fremstilles efter opgave i anden radius.

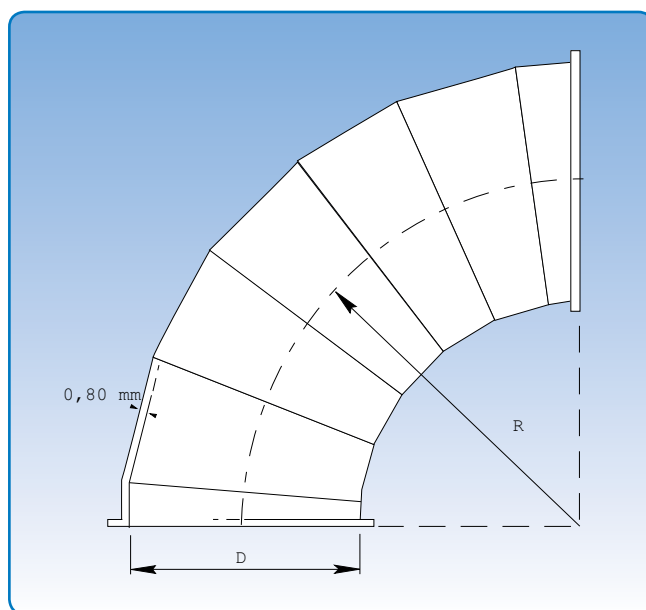

Målspecifikationer er angivet på skemaet nedenfor.
For alle gælder at $R = 1,5 \times D$.

Dimensioner

D mm	90°		60°		45°		30°		15°	
	Varenr.	kg	Varenr.	kg	Varenr.	kg	Varenr.	kg	Varenr.	kg
140	11991492	1,14	11991462	0,79	11991442	0,61	11991432	0,44	11991412	0,26
175	11991892	1,70	11991862	1,17	11991842	0,91	11991832	0,64	11991812	0,37
224	11992290	3,07	11992262	2,09	11992245	1,60	11992232	1,11	11992212	0,63
250	11992592	3,72	11992562	2,53	11992542	1,94	11992532	1,34	11992512	0,75
300	11993092	5,16	11993062	3,50	11993042	2,67	11993032	1,84	11993012	1,01
350	11993592	6,84	11993562	4,63	11993542	3,53	11993532	2,42	11993512	1,32
400	11994092	8,75	11994062	5,91	11994042	4,49	11994032	3,08	11994012	1,66

De angivne varenumre er for segmentbøjninger til samling med spændebånd [f.b].

Bøjningerne leveres ligeledes for andre samlingsmetoder. Se s. 5 for samlingsmetoder.

– ekspert på av sug

Presset bøjning, rustfrit stål

Teknisk hæfte:

Rørsystemer, rustfrit stål

Afsnit:

01

Side:

5/12

Sidst revideret:

01.10.2008

Diameter: ø80 - ø200 mm.

Bøjningerne er pressede.

ø80 - ø150 mm er udført i 1,00 mm plade.

ø200 mm er udført i 1,50 mm plade.

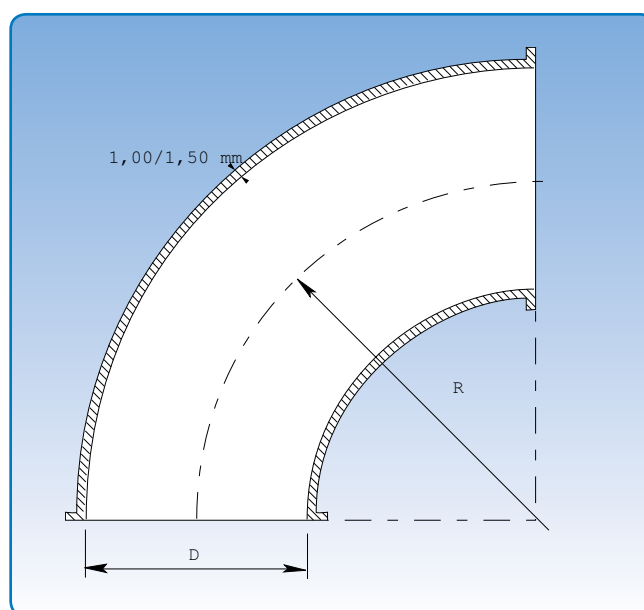

Målspecifikationer er angivet på skemaet nedenfor. Diameter = (D). For alle gælder at $R = 2 \times D$.

D mm	Dimensioner							
	90°		60°		45°		30°	
Varenr.	kg	Varenr.	kg	Varenr.	kg	Varenr.	kg	
80	11990892	0,95	11990862	0,65	11990842	0,50	11990832	0,35
100	11991092	1,55	11991062	1,10	11991042	0,85	11991032	0,60
120	11991292	2,20	11991262	1,50	11991242	1,15	11991232	0,80
150	11991592	3,50	11991562	2,40	11991542	1,80	11991532	1,25
200	11992092	9,15	11992062	6,15	11992042	4,50	11992032	3,15

De angivne varenumre er for bøjninger til samling med spændebånd [f.b].

Bøjningerne leveres ligeledes for andre samlingsmetoder. Se s. 5 for samlingsmetoder.