

Slusefilter type HL-HLD

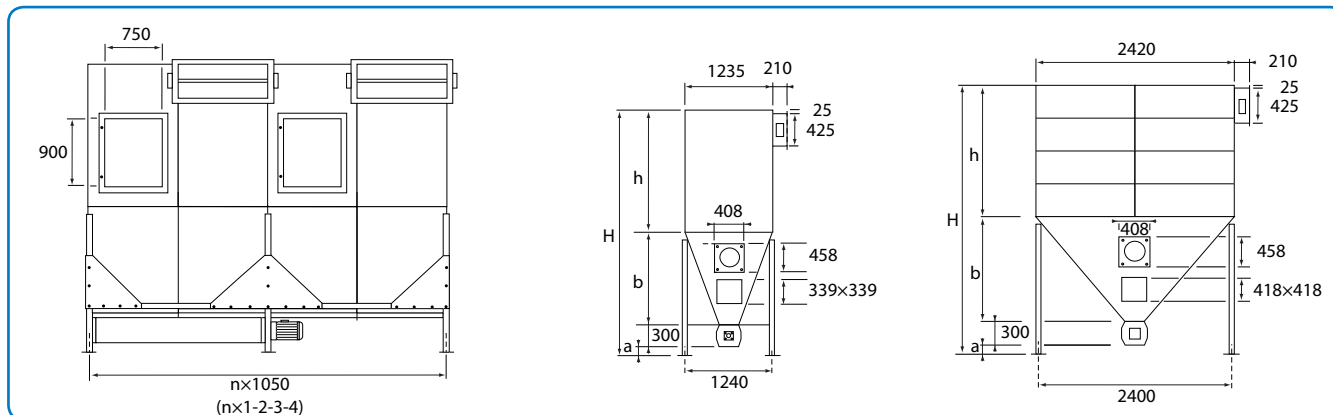

Tegningen herover viser enkelt- og dobbeltfilter. Målespesifikationer er angivet i skemaet nederst på siden.

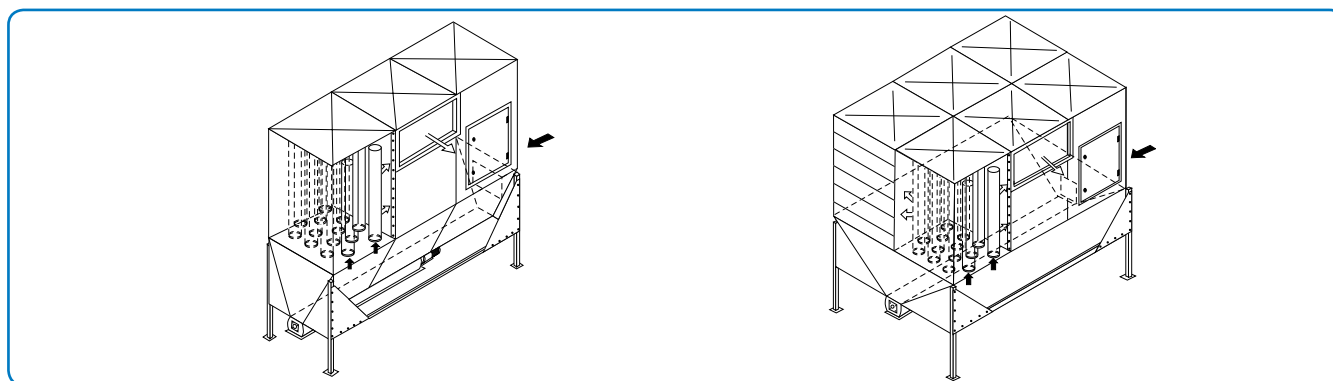

Slusefilter type HL og dobbelt slusefilter type HLD.

Slusefiltret type HL - HLD anvendes til montering på silotop, over container, eller hvor der ønskes spåntransport til affaldsdepot ved hjælp af en ringledning.

Tømning af filtret sker ved hjælp af en sluse, størrelsen bestemmes efter behov.

Indblæsning er placeret i enden af filtret, modsat slusen, eller i indblæsningskammeret.

Dimensioner

Type	a mm	b mm	h mm	H mm	Poselængde mm	Filterareal m ² /modul	Vægt/modul kg
M - HL	100	1340	1650	3390	1580	15,5	225
M - HL	350	1340	1650	3640	1580	15,5	230
H - HL	100	1340	2100	3840	2030	20,0	240
H - HL	350	1340	2100	4090	2030	20,0	245
E - HL	100	1340	2550	4290	2480	24,5	255
E - HL	350	1340	2550	4540	2480	24,5	260
M - HLD	100	1860	1650	3910	1580	31,0	305
M - HLD	350	1860	1650	4160	1580	31,0	305
H - HLD	100	1860	2100	4360	2030	40,0	325
H - HLD	350	1860	2100	4610	2030	40,0	325
E - HLD	100	1860	2550	4810	2480	49,0	345
E - HLD	350	1860	2550	5060	2480	49,0	345