

### Overgangsstykke, 2 og 3 mm

Teknisk hæfte: Rørsystemer  
Afsnit: 02  
Side: 16/16  
Sidst revideret: 01.05.2009

Diameter D for 2 mm:  $\emptyset 120 - \emptyset 1000$  mm.  
Diameter D for 3 mm:  $\emptyset 150 - \emptyset 1000$  mm.

Overgangsstykker er udført i 2,00 og 3,00 mm plade (s).

Overgangsstykker med  $D \leq 600$  mm leveres til samling med spændebånd [f.b]. Overgangsstykker med  $D \geq 650$  mm leveres med flange [m.fl].

Ved bestilling angives mål for BU  $\times$  LU og D samt samlingsmetode (se s. 7).

Overgangsstykker udføres efter opgave i andre dimensioner. Overgangsstykker udføres også asymmetriske.

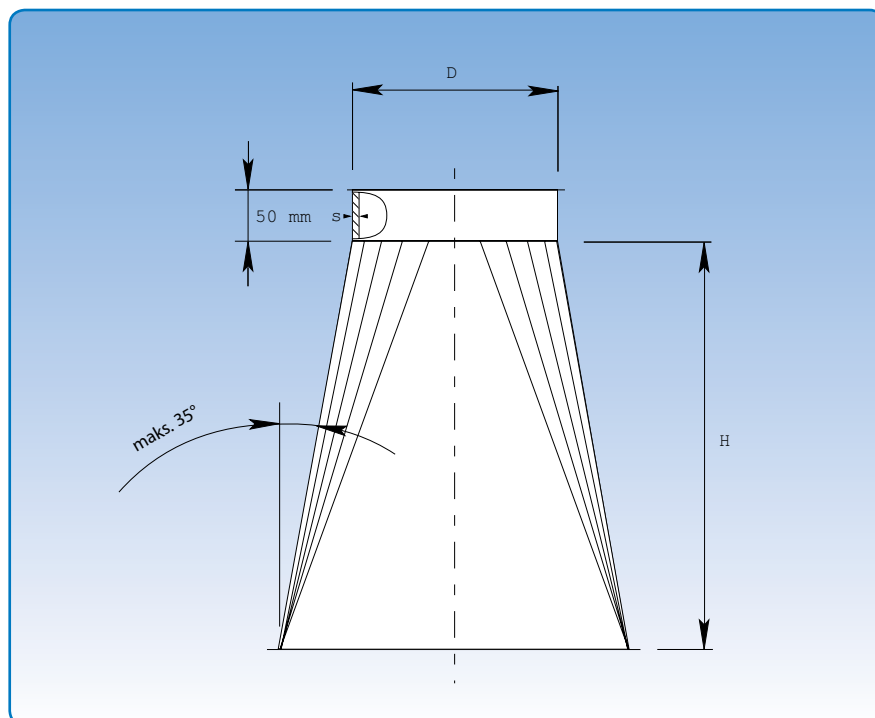

#### Beregning af H:

$H = 240 + 0,5 \times (\text{maks. værdi af } LU - D)$   
eller  $(BU - D)$

#### Eksempel:

$D = 350$ ,  $LU = 400$ ,  $BU = 600$ ,  $EXL = 200$ ,  $EXB = 300$

$H = 240 + (0,5 \times 250) = 240 + 125$

$H = 365$  mm

